



DUTRO 5 TON

SERIE 300



EURO4



Foto referencial

DUTRO 5 TON

Especificaciones

Dimensiones

Longitud total	6,740 mm
Ancho total (ancho de cabina)	1,995 mm
Alto total	2,215 mm
Distancia entre ejes	3,870 mm
Trocha delantera	1,655 mm
Trocha posterior	1,520 mm
Voladizo delantero	1,115 mm
Voladizo posterior	1,755 mm
Largo chasis	5,055 mm
Largo carrozable	5,622 mm
Distancia libre al suelo (eje posterior)	190 mm

Pesos

Peso bruto vehicular	7,500 kg
Peso neto	2,530 kg
Capacidad de carga	4,970 kg
Capacidad de carga eje delantero	3,100 kg
Capacidad de carga eje posterior	5,500 kg

Motor

Motor	N04C-WK
Número de cilindros	4 en línea
Cilindrada	4,009 cc
Potencia máxima	150 PS (110 kW) / 2,500 rpm
Torque máximo	43 kgf-m / 1,400 - 2,500 rpm
Sistema de inyección de combustible	Turbo diesel intercooler con control electrónico common rail
Capacidad de tanque de combustible	150 Lt / 40 gal
Compensador de altura	✓
Pre calentadores (glow plugs)	✓

Equipamiento exterior

Máscara delantera cromada	✓
Parachoque delantero con moldura cromada	✓
Espejos exteriores	4
Faros neblineros delanteros	✓
Neumático de repuesto	✓
Pre-filtro y sedimentador de combustible	✓
Tapa de tanque combustible con llave	✓
Cabina basculable para servicio	✓

Chasis

Embrague	Monodisco seco de control hidráulico, 325 mm
Transmisión	RE 61, Mecánica de 06 velocidades sincronizadas más reversa / 1º 6.370 / 2º 3.870 / 3º 1.913 / 4º 1.461 / 5º 1.000 / 6º 0.703 / Reversa 5.926
Relación del diferencial	5,125
Tracción	4x2
Medida de aros delanteros y posteriores	6.00 x 17.5
Medida de neumáticos delanteros y posteriores	215 / 75R17.5
Tipo de neumáticos delanteros y posteriores	Sin cámara, mixtos en toda posición
Dirección	Hidráulica, tipo tuerca y bolas recirculantes
Suspensión delantera	Muelles semielípticos con amortiguadores de doble acción
Suspensión posterior	Muelles semielípticos con muelle auxiliar y amortiguadores de doble acción
Freno de servicio	Tipo: Hidráulico de doble circuito + ABS + PAB Delanteros: Tambores auto-ajustables Posteriores: Tambores auto-ajustables
Freno auxiliar	Freno de escape, eléctrico con válvula de accionamiento al escape
Alternador	24 V - 60 A
Baterías	12V x 2

Equipamiento interior

Asientos	Material: Moqueta Conductor: Tipo butaca, ajustable y con suspensión Pasajeros: Tipo banca para 2 pasajeros
Sensor de cinturón de seguridad	Piloto
Cinturones de seguridad	2 de 3 puntos con ELR, 1 de 2 puntos
Tapasol y consola superior	Piloto + copiloto
Aire forzado / calefacción	✓
Encendedor / cenicero	✓
Limpiaparabrisas con función intermitente	✓
Tacómetro, velocímetro y monitor multi-información	✓
Regulador de altura de luces	✓
Volante telescópico y ajustable	✓
Radio Touchscreen CD/DVD y entrada USB frontal	✓

VERSIÓN FULL

Sensor de cinturón de seguridad	Piloto + Copiloto
Cinturones de seguridad	2 de 3 puntos con ELR y pretensor, 1 de 2 puntos
Suspensión delantera	Más barra estabilizadora
Suspensión posterior	Más barra estabilizadora
Airbag	Piloto y copiloto
Lunas y pestillos eléctricos	Piloto y copiloto
Aire acondicionado	✓

Colores disponibles

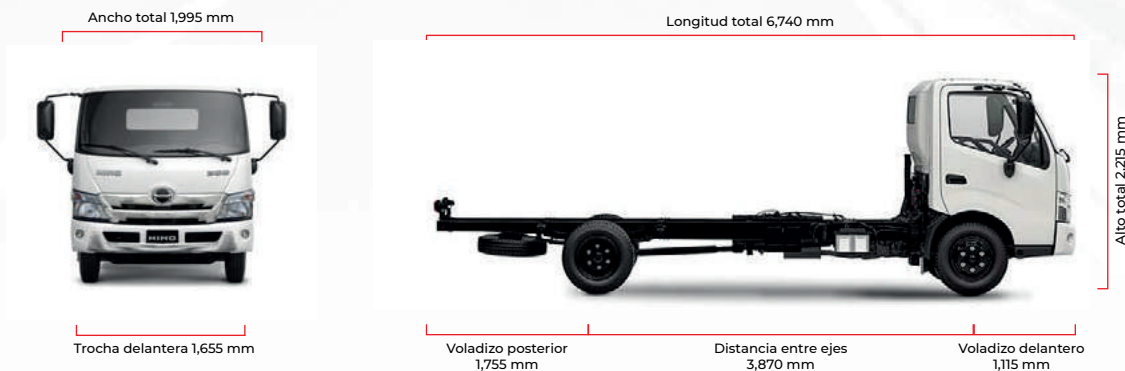

Equivalencia
1 KW = 1.341 HP

Síguenos en:



Búscanos como:

Hino Perú

www.hinoperu.com.pe

